

باز و بست اجزای روی داشبورد

توجه: به بخش توصیه های ایمنی و رعایت پاکیزگی محیط کار مراجعه نمائید.

۱- ابزار مخصوص

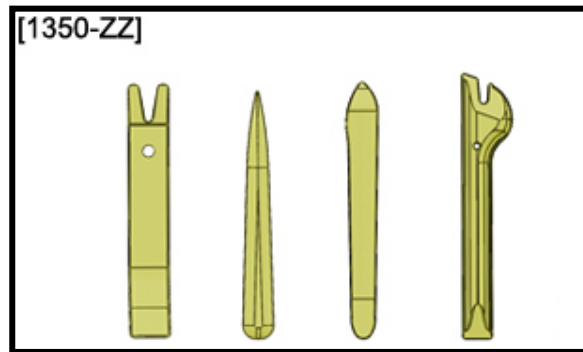

[۱] ابزار باز و بست تزئینات 1350-ZZ . (-) (کداختصاصی ۲۶۱۰۲۰۰۵)

۲- اقدامات اولیه

سر باتری را جدا نمایید.

داشبورد را از روی خودرو جدا نمایید.

۳- باز کردن اجزا

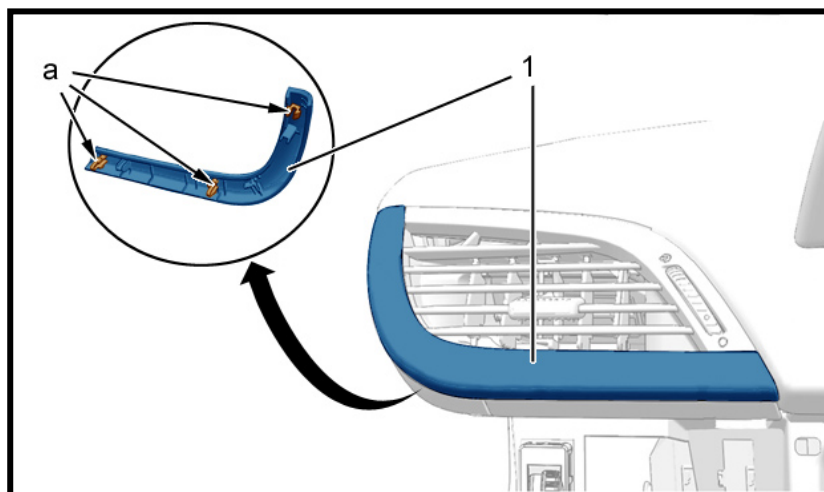

برای هر دو سمت (راست و چپ) :

- با استفاده از ابزار [۱] خارهای "a" را باز نمایید.

- زه (۱) را باز نمایید.

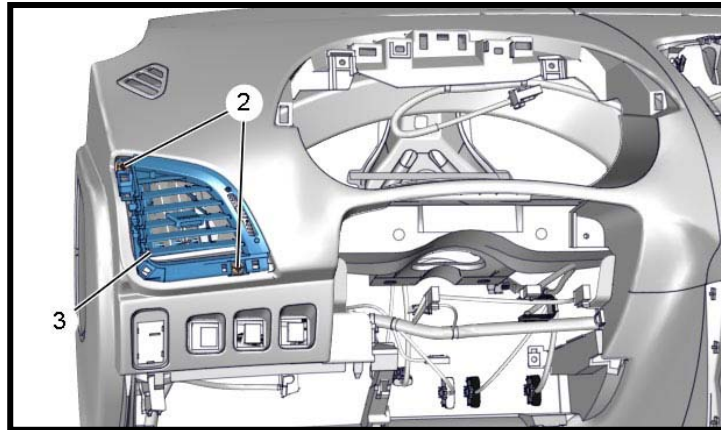

برای هر دو سمت (راست و چپ) :

- پیچهای (۲) را باز نمایید.

- توسط ابزار [۱] دریچه کانال هوای داشبورد را باز نمایید.

- پره‌های دریچه‌ها را جدا نمایید.

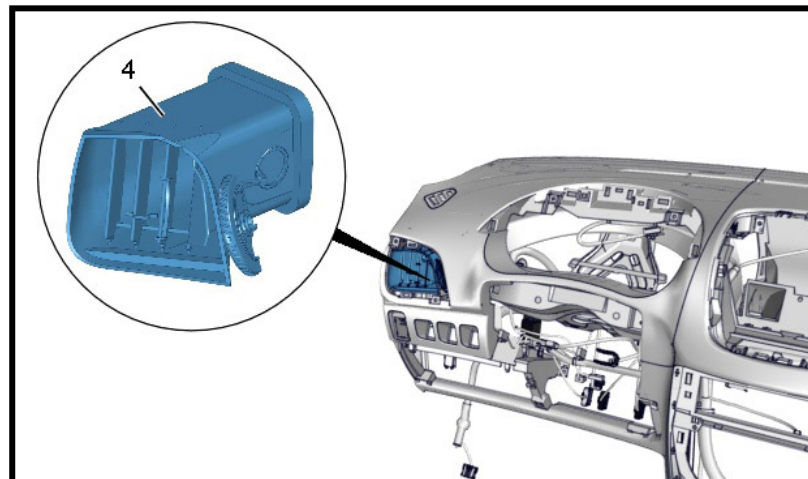

در هر دو سمت مجرای هوا (۴) را باز نمایید.

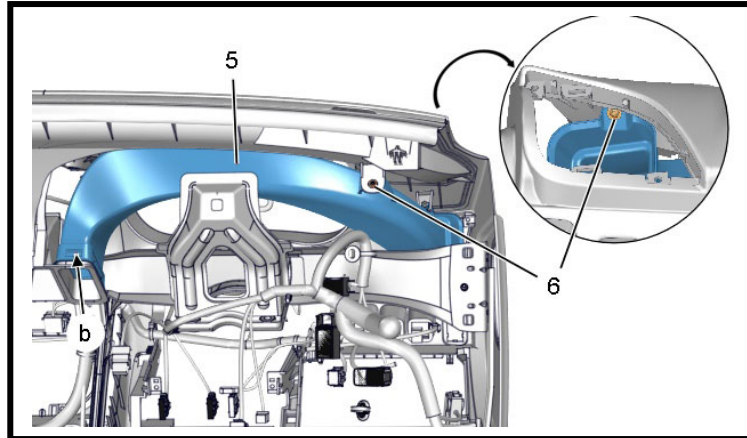

در هر دو سمت (راست و چپ) :

- پیچهای (۶) را باز نمایید.
- خار برای هوا ورودی "b" را آزاد نمایید.
- مجرای هوا (۵) را باز نمایید.

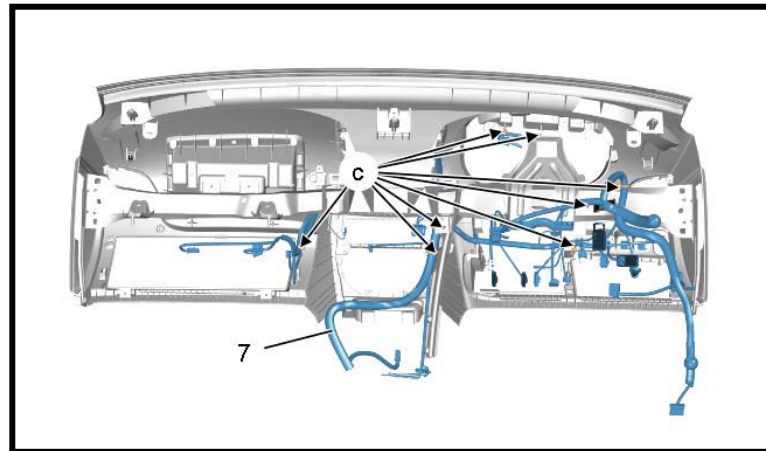

توسط ابزار [۱] خارهای مربوط به دسته سیم داشبورد (۷) در نقاط c را جدا نمایید.

دسته سیم داشبورد را جدا نمایید.

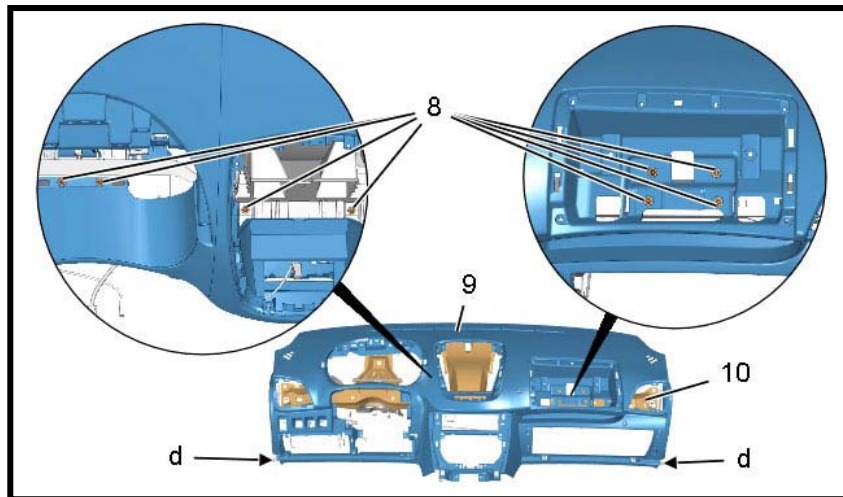

پیچهای (۸) را باز نمایید.

توجه: قبل از سوراخ کردن، میخ را از روی پرچ جدا نمایید.

توسط دریل و مته به قطر ۶ میلیمتر، پرچها "d" را جدا نمایید.

- نوار (۹) را جدا نمایید.

- میله عرضی داشبورد (۱۰) را جدا نمایید.

بقیه پرچها را سوراخ نمایید.

۴- بستن

مراحل بستن عکس مراحل باز کردن می باشد.

پیچهای (۲) و (۶) و (۸) را با گشتاور 0.1 ± 0.8 دکانیوتن متر سفت نمایید.

۵- اقدامات تکمیلی

داشبورد را مطابق بخش مربوط به باز و بست داشبورد برای خودرو نصب نمایید.

سر باتری را نصب نمایید.

کارکرد تجهیزات را بررسی نمایید.

باز و بست داشبورد از روی خودرو

توجه: به بخش توصیه های ایمنی و رعایت پاکیزگی محیط کار مراجعه نمائید.

۱- ابزار

ابزار	کد اختصاصی	شماره قطعه	شرح
 [1350-ZZ]	۲۶۱۰۲۰۰۵	[1350-ZZ]	ابزار باز و بست تزئینات
 [1311]	۲۴۶۰۱۰۰۱	[1311]	ابزار باز و بست تزئینات

۲- اقدامات اولیه

سر باتری را جدا نمایید.

توجه: از راهنمای ایمنی سیستم ایربگ (کیسه هوا) استفاده نمایید.

کنسول وسط را باز نمایید.

پشت آمپر را باز نمایید.

• تلسکوپی فرمان را باز نمایید.

• جعبه داشبورد را باز نمایید.

• پنل مرکزی داشبورد را باز نمایید.

- پنل بالایی داشبورد را باز نمایید.
- ایربگ شاگرد را باز نمایید.

۳- باز کردن

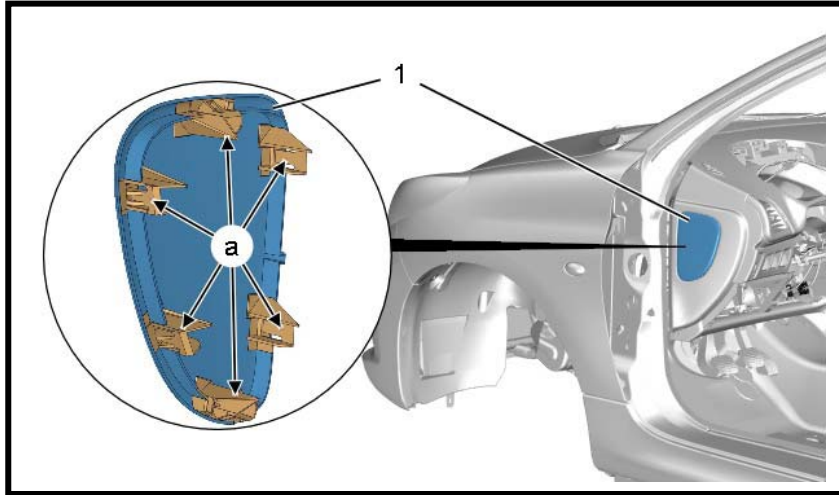

برای هر طرف :

- توسط ابزار مخصوص [1350-22] (کداختصاصی ۲۶۱۰۲۰۰۵) خار درپوش‌های (۱) را جدا نموده و آن را باز نمایید.

مطابق شکل ها :

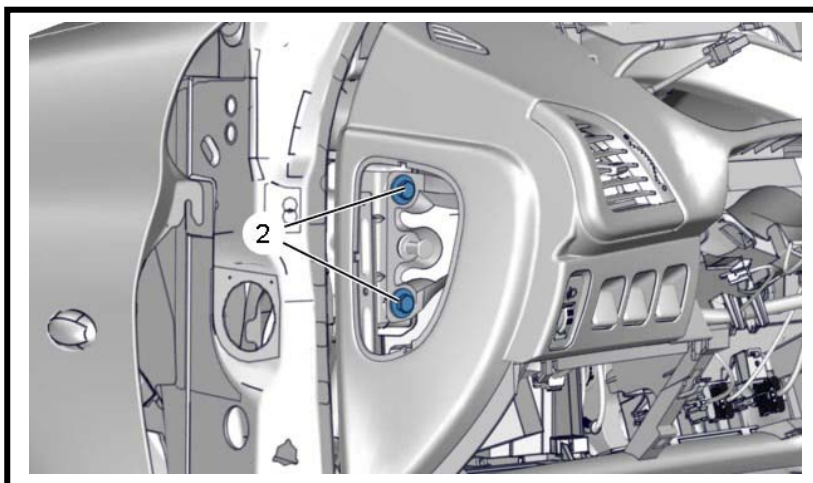

پیچهای (۲) در سمت داشبورد را باز نمایید.

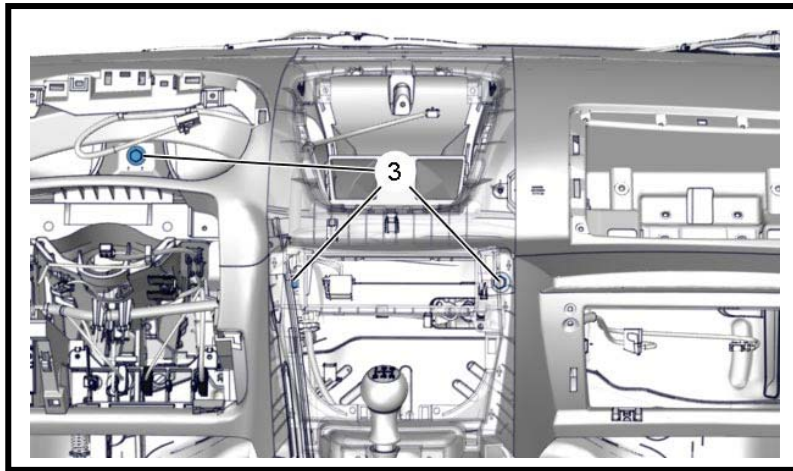

پیچهای (۳) را باز نمایید.

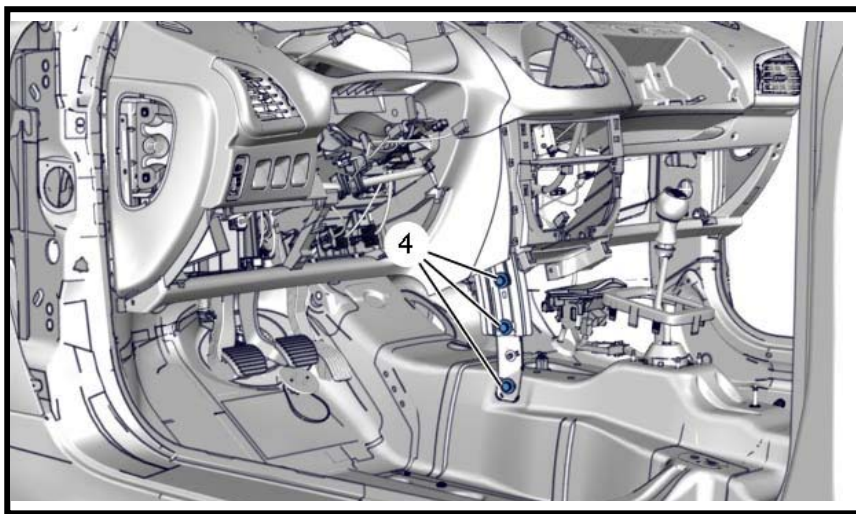

پیچهای (۴) را باز نمایید.

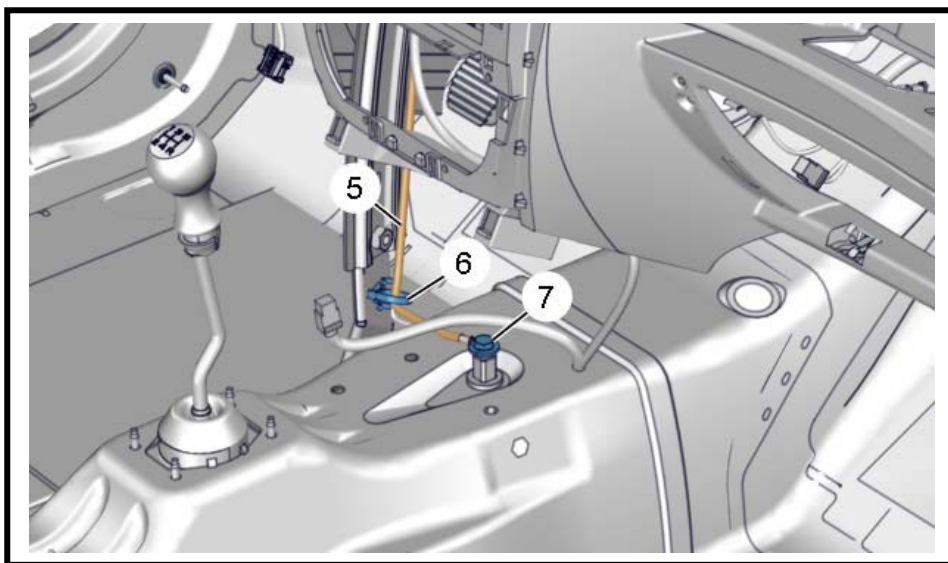

پیچ (۷) را باز نمایید.

خار (۶) را با استفاده از ابزار [1311] (کداختصاصی ۲۴۶۰۱۰۰۱) باز نمایید.

دسته سیم (۵) را آزاد نمایید.

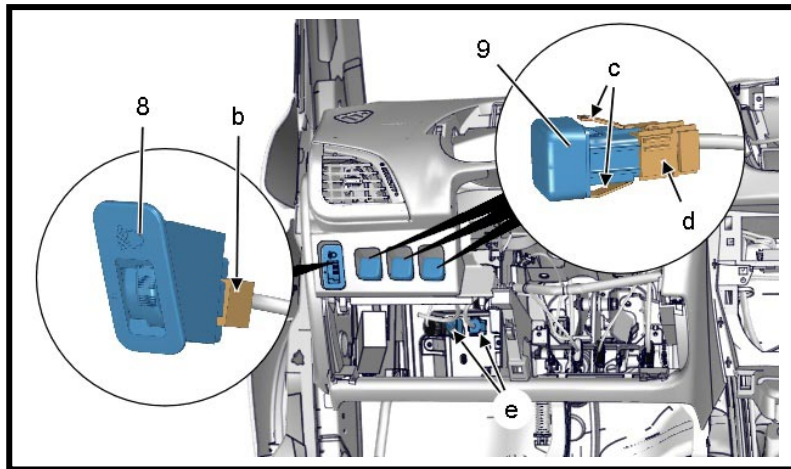

بسته به نوع تجهیزات خودرو، با استفاده از ابزار [1350-ZZ] (کداختصاصی ۲۶۱۰۲۰۰۵) خار سوئیچ

را آزاد نمایید.

سپس کانکتور "b" را جدا نمایید.

سوئیچ (۸) را جدا نمایید.

بسته به نوع تجهیزات خودرو با استفاده از ابزار [1350-22] (کداختصاصی ۲۶۱۰۲۰۰۵) خار سوئیچ را

در قسمت "c" جدا نمایید.

کانکتور "d" را جدا نمایید.

کانکتورهای BSI "e" را جدا نمایید.



اطلاعات بیشتر سایت کامتک کلیک کنید

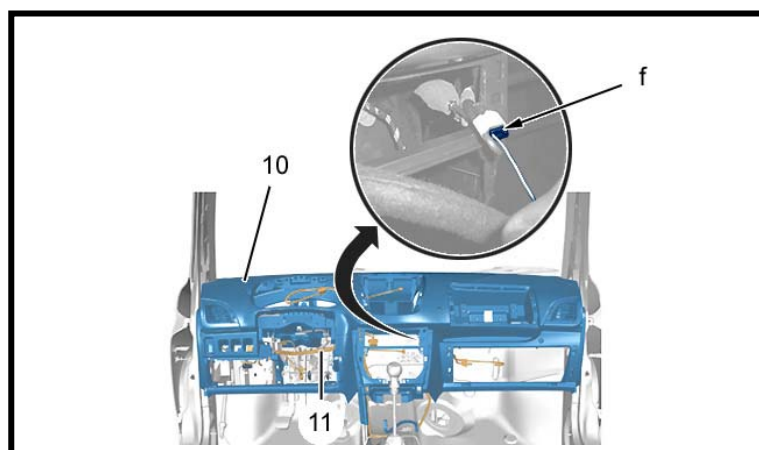

کانکتور "F" را جدا نمایید.

توجه: برای انجام سایر مراحل این کار به دو نفر نیاز می‌باشد.

مجموعه کامل داشبورد (۱۰) و دسته سیم (۱۱) را به سمت خود کشیده و جدا نمایید.

توجه: مجموعه داشبورد را روی میز قرار داده و توسط ضربه گیری خاصی محافظت نمایید تا بر روی

سطح روکش خط و خش نیافتد.

داشبورد (۱۰) را بیرون آورید.

۴- بستن

توجه: خارها و زه‌های نگهدارنده را تعویض نمایید.

مراحل بستن عکس مراحل باز کردن می‌باشد.

- پیچهای (۲)، (۳) و (۴) را با گشتاور $0.5 \pm 2/5$ دکانیوتن متر سفت نمایید.

- پیچ (۷) را با گشتاور $0.2 \pm 0/8$ دکانیوتن متر سفت نمایید.

توجه: اقداماتی که پس از وصل کردن سر باتری می‌بایس انجام شود را انجام دهید.

سرباتری را وصل نمایید.

عملکرد همه تجهیزات را بررسی نمایید.

تست جاده را انجام دهید.