

باز و بست کیسه هوای راننده

توجه : به بخش توصیه های ایمنی و رعایت پاکیزگی محیط کار مراجعه نمائید .

توجه : نکات ایمنی مربوط به باز و بست کیسه ایمنی هوا (ایر بگ) را بکار گیرید.

توجه : نکات مربوط به غیر فعال کردن ECU کیسه هوای مرکزی (ایربگ) را بکار گیرید.

توجه : ECU کیسه هوا (ایربگ) را جدا نمایید وقتی که مطمئن هستید دسته سیم در مسیر درستی

قرار دارد و خار مربوطه صحیح می باشد.

توجه : کانکتورها می بایست بدون فشار به دسته سیم و کانکتور ، جدا شوند از کشیدن دسته سیم ها

خودداری نمائید.

۱- باز کردن

سر باتری را جدا نمایید.

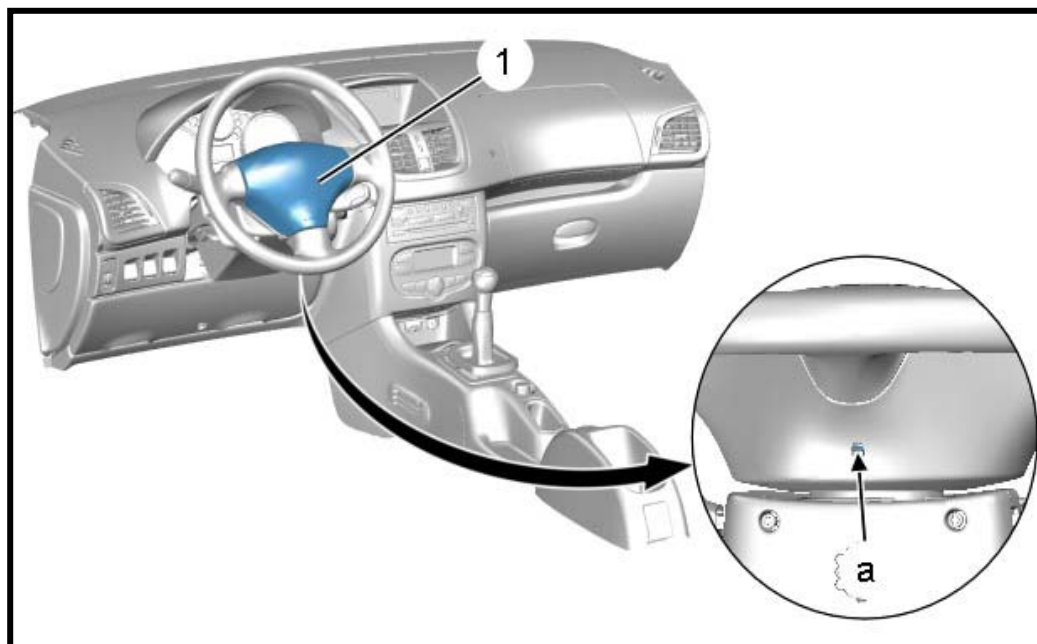

یک پین قطر ۶ میلیمتری را در قسمت "a" فشار دهید.

فنر نگهدارنده ایربگ را توسط پین مربوطه آزاد نمایید.

ایربگ راننده (۱) را جدا نمایید.

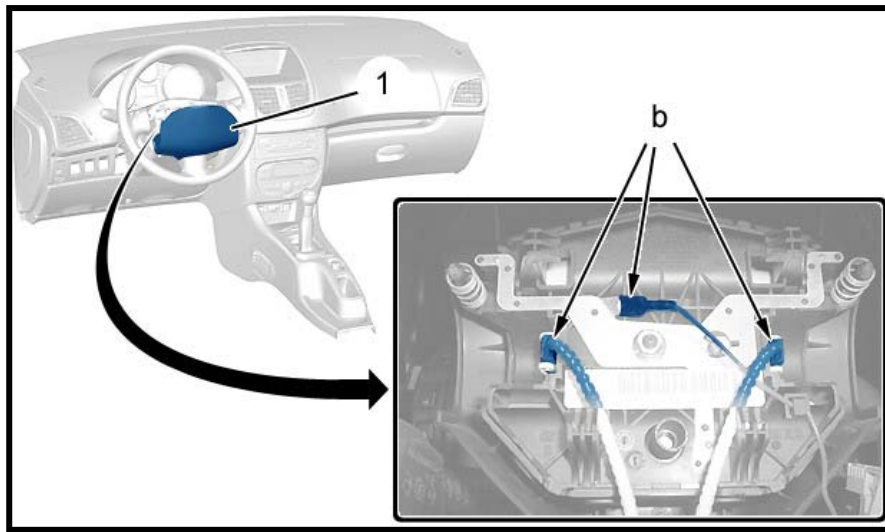

توجه: در زمان جدا کردن کیسه هوا (Air bag) ابتدا کانکتور تغذیه را جدا نمایید.

کانکتورهای "b" را جدا نمایید.

کیسه هوا (ایربگ) سمت راننده (۱) را جدا نمایید.

توجه: از روش شرح داده شده در بخش قطعات کیسه هوا (ایربگ) استفاده نمایید.

توجه: به روش تعویض قطعات سیستم ایربگ پس از فعال شدن کیسه های هوا و کمربندها مراجعه نمایید.

۲- بستن

توجه: پس از نصب کیسه هوا (ایربگ)، ابتدا کانکتور منفی را وصل نمایید.

توجه: قبل از بستن ECU مربوط به ایربگ، از درست بسته بودن کانکتورهای کیسه های هوا و کمربندها مطمئن شوید.

کانکتورهای "b" را وصل نمایید.

کیسه هوای راننده (۱) را نصب نمایید.

سر باتری را وصل نمایید.

توجه: مرحله فعال کردن سیستم ایربگ را توسط دستگاه عیب یاب انجام دهید.

سوئیچ را در حالت باز قرار دهید. (موتور خاموش)

وضعیت چراغ عیب یاب سیستم ایربگ را در پشت آمپر بررسی نمایید. چراغ عیب مربوط به ایربگ به

مدت ۶ تا ۸ ثانیه روشن بوده سپس خاموش می شود.

اگر چراغ عیب سیستم ایربگ خاموش نشد، ایراد را توسط دستگاه عیب یاب بخوانید.

کارکرد تجهیزات خودرو را بررسی نمایید.

باز و بست کیسه هوای شاگرد

توجه: به بخش توصیه های ایمنی و رعایت پاکیزگی محیط کار مراجعه نمائید.

توجه: مراحل ایمنی ایربگ را رعایت نمایید.

توجه: مراحل مربوط به غیرفعال کردن سیستم ایربگ مرکزی را رعایت نمایید.

توجه: ECU کیسه هوا (ایربگ) را جدا نمایید (کانکتور مربوطه) و قتیکه مطمئن هستید سیم در

مسیر درستی قرار دارد و خار مربوطه صحیح می باشد.

توجه: کانکتورها می بایست بدون فشار به دسته سیم و کانکتور جدا شونده از کشیدن دسته سیم ها

خودداری نمائید.

۱- ابزارهای مخصوص

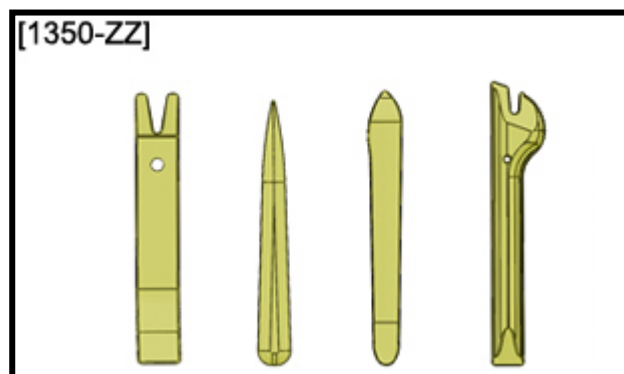

[۱] ابزار باز و بست تزئینات (کداختصاصی ۲۶۱۰۲۰۰۵)

۲- اقدامات اولیه

در باتری را جدا نمایید.

• جعبه داشبورد را باز نمایید.

• رادیو را باز نمایید.

۳- باز کردن

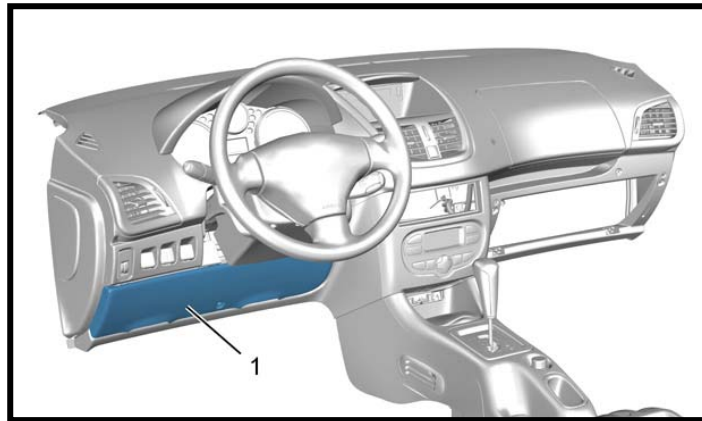

با استفاده از ابزار [۱]، درپوش مربوط به BSI (۱) را باز نمایید.

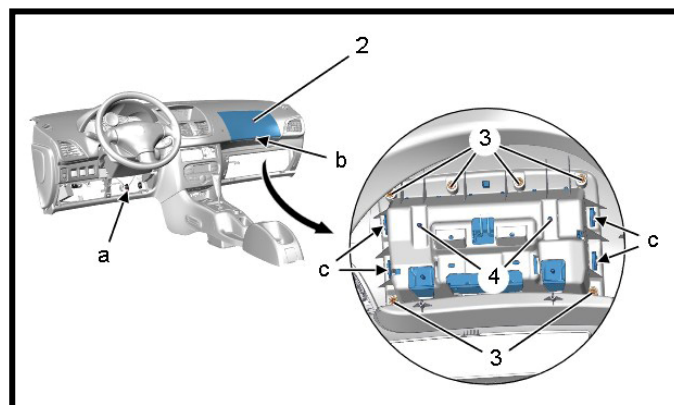

توجه: از مسیر عبور سیم مربوط به کیسه هوای شاگرد (ایربگ شاگرد) مطلع باشید.

توجه: در زمان جدا نمودن یک ایربگ، در ابتدا کانکتور تغذیه آن را قطع نمایید.

کانکتور مربوط به ایربگ شاگرد "a" را جدا نمایید.

پیچهای (۳) و مهره‌های (۴) را باز نمایید.

توسط ابزار [۱]، ایربگ شاگرد (۲) را از نقاط "b" ، "c" جدا نموده و آن را خارج نمایید.

توجه: در صورت عدم استفاده مجدد ایربگ، از روش انهدام ایربگها استفاده کنید.

توجه: پس از منفجر شدن ایربگها و کمربندهای ایمنی، از روش جایگزینی آنها، استفاده نمایید.

توجه: قبل از بستن ECU ایربگ قفل بودن کانکتورهای چاشنیها مربوط به ایربگها و کمربندها را بررسی نمایید.

مراحل بستن عکس مراحل باز کردن می باشد.

مهره‌های (۴) را به اندازه ۰/۸ دکانتیون متر سفت نمایید.

جعبه داشبورد و رادیوپخش را نصب نمایید.

سر باتری را وصل نمایید.

توجه: از روش سوئیچ برای سیستم ایربگ مرکزی استفاده نمایید.

سوئیچ را در حالت باز قرار دهید. (موتور روشن نشود)

چراغ عیب سیستم ایربگ را در صفحه نمایشگر جلو آمپر بررسی گردد.

توجه: چراغ ایربگ ۶ تا ۸ ثانیه روشن شد، سپس خاموش می‌شود.

اگر چراغ ایربگ خاموش نشد، ایرادات مربوط به ECU را توسط دستگاه عیب یاب بخوانید.

کارکرد سایر تجهیزات را نیز بررسی نمایید.